





スイング用工具

Swing tools

左右振動式研磨筆専用磨頭

記号	性質
砥粒の材質  セラミック	アルミナや窒化ケイ素を焼成した砥粒で高い硬度をもち耐久性に優れています。
砥粒の材質  A	砥粒は比較的柔らかく、靱性に富んでいます。

使用上のご注意

⚠ 警告

作業に合った適正な工具をお選び下さい。

使用するリューター-の性能、被作物の材質、被作物の形状、加工方法などを考慮した上で、作業に合った適正なリューター-用先端工具を選択して下さい。

Good!



⚠ 警告

ご使用前には必ず点検を行って下さい。

リューター-用先端工具に割れ、曲がり、欠け、接着異常などが無いか、またリューター-（グラインダー）に異常が無いことをお確かめ下さい。



⚠ 警告

工具にマッチしたリューター-（グラインダー）をご使用下さい。

工具に合わないリューター-で加工されますと、機械に無理がかかったり、作業能率が悪かったり、場合によっては折れ曲がったりして危険ですので適正なリューター-をお選び下さい。必ずカタログの最高使用回転数以下のリューター-を御利用下さい。

バッチリフィット!



⚠ 警告

工具の取付け（オーバーハングやチャッキング）にご注意下さい。

工具をリューター-（グラインダー）に取付ける際に長く出して取付けますと、機械に無理がかかったり、工具が曲がったり、折れたりして危険です。出来るだけ短くしっかりと、取付けてください。

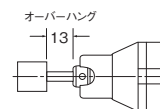

⚠ 注意

作業の安全のため、必ず保護眼鏡をご使用下さい。

切り屑や砥石が目に入るのを防ぐため、作業中は必ず保護眼鏡をご使用下さい。また作業場所を良く整理して、ウエス等が巻き込まないようにご注意ください。



⚠ 警告

無理な作業圧力は避けてください。

作業の時、無理な圧力をかけますと、工具が折れたり、曲がったりして危険な上、異常磨耗や目詰まりを起こし作業能率はかえって低下します。適正な圧力でご使用ください。



⚠ 警告

工具に合った適正な回転数でのご使用下さい。

使用するリューター-の性能、使用するリューター-用先端工具、被作物の材質、加工条件などを考慮した上で、作業に合った適正な回転数でのご使用下さい。なおこのカタログ中には適正オーバーハング（13mm）での最高使用回転数が表示されています。最高使用回転数以上で使用しますと工具の破損など危険ですので定められた回転数以下でのご使用下さい。

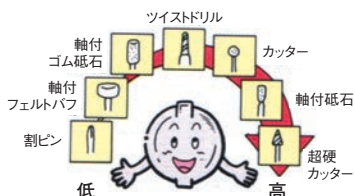

⚠ 安全に関するご注意

弊社は製造物責任法（PL法）に基づき、製品および先端工具に、『取扱い説明書』または『安全上のご注意』書を同封しております。安全のレベルによって次の三段階に区分し表示しています。

- ⚠ 危険：人が死亡又は重傷を負う差し迫った危険の発生が想定される内容。
- ⚠ 警告：人が死亡又は重傷を負う可能性が想定される内容。
- ⚠ 注意：人が損傷を負う可能性及び物的損害のみの発生が想定される内容。

製品および先端工具などをお買い上げ戴きましたときは、ご使用前に、取扱い説明書または安全上の注意書を必ず熟読し、理解のうえ正しくお使いください。

スイング用工具

Swing tools

左右振動式研磨筆専用磨頭



金型の研磨、部品の面取り、バリ取りに適しています。



- リューターミニエイトスイングユニット (LEM-08WA、LEM-30JWA) (P.26) 用に開発された専用工具で研磨力に優れ、美しい仕上がり面が得られます。
- 加工品の材質、形状、仕上げ程度に合わせてお選び下さい。



最高使用回転数
allowable speed
最高使用转速



軸径
Shank dia
柄直径



ケース入数
pcs / pac
1 盒数



粒度
grain size
粒度

ホルダー付セラミックスティック砥石 形状はダイヤモンドヤスリで修正ができます。



φ3



1

砥粒の材質 結合剤



セラミック



樹脂

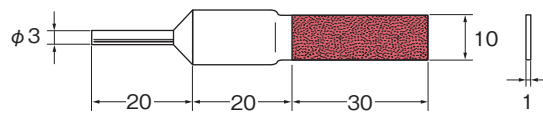
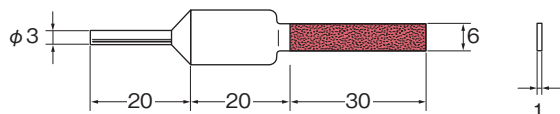

# 400	W1101
# 800	W1102
#1000	W1103
#1200	W1104

# 400	W1201
# 700	W1202
#1000	W1203
#1200	W1204

チップホルダー（小） フェルトチップ、サンドペーパーチップを貼り付けて使用します。

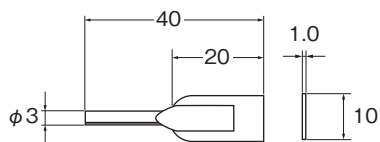

W3001

フェルトチップ（裏面接着剤付）

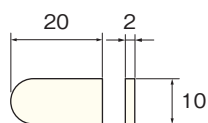

W4001

サンドペーパーチップ（耐水ペーパー裏面接着剤付）

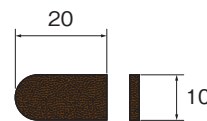

#180	W5001
#240	W5002
#280	W5003
#320	W5004
#400	W5005

#600	W5006
#800	W5007
#1000	W5008
#1200	W5009

W

スイング用工具

スイング用ツールホルダー M4 ダイヤモンド砥石 (P.213) をねじ込んで使用します。

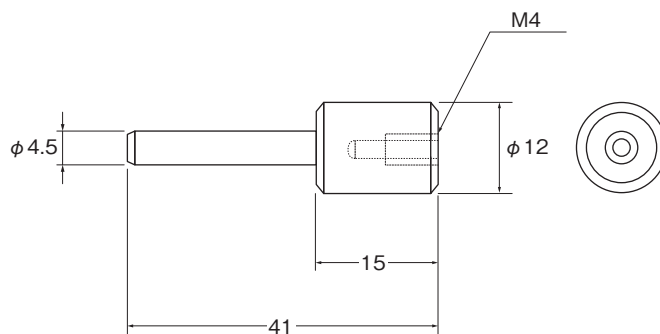

W7001

電着ダイヤモンドヤスリ

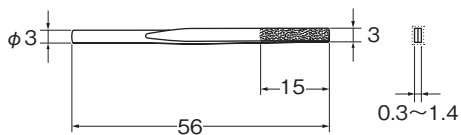

# 200	Q2171
# 400	Q2172
# 600	Q2173

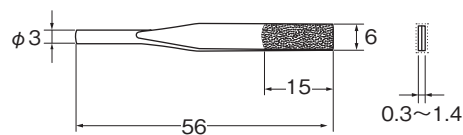

# 200	Q2181
# 400	Q2182
# 600	Q2183

電着ダイヤモンドヤスリ

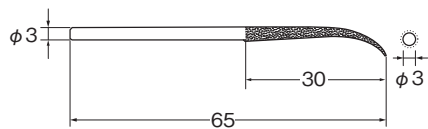

# 150	Q2191
# 200	Q2192
# 400	Q2193

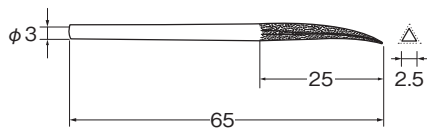

# 150	Q2201
# 200	Q2202
# 400	Q2203

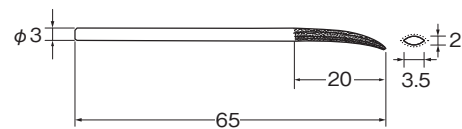

# 150	Q2211
# 200	Q2212
# 400	Q2213