



スチールカッター

Steel cutters

钨钢旋转铣刀



使用上のご注意

警告

作業に合った適正な工具をお選び下さい。

使用するリューターの性能、被作物の材質、被作物の形状、加工方法などを考慮した上で、作業に合った適正なリューター用先端工具を選択して下さい。

Good!



警告

ご使用前には必ず点検を行って下さい。

リューター用先端工具に割れ、曲がり、欠け、接着異常などが無いか、またリューター（グラインダー）に異常が無いことをお確かめ下さい。



警告

工具にマッチしたリューター（グラインダー）をご使用下さい。

工具に合わないリューターで加工されますと、機械に無理がかかったり、作業能率が悪かったり、場合によっては折れ曲がったりして危険ですので適正なリューターをお選び下さい。必ずカタログの最高使用回転数以下のリューターを御利用下さい。

ピッタリフィット!



警告

工具の取付け（オーバーハングやチャッキング）にご注意下さい。

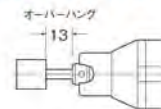

強く締めろ



工具をリューター（グラインダー）に取付ける際に長く出して取付けますと、機械に無理がかかったり、工具が曲がったり、折れたりして危険です。出来るだけ短くしっかりと、取付けてください。

注意

作業の安全のため、必ず保護眼鏡をご使用下さい。

切り屑や砥石が目に入るのを防ぐため、作業中は必ず保護眼鏡をご使用下さい。また作業場所を良く整理して、ウエス等が巻き込まないようにご注意ください。



警告

無理な作業圧力は避けてください。

作業の時、無理な圧力をかけますと、工具が折れたり、曲がったりして危険な上、異常磨耗や目詰まりを起こし作業能率はかえって低下します。適正な圧力でご使用ください。



警告

工具に合った適正な回転数でご使用下さい。



使用するリューターの性能、使用するリューター用先端工具、被作物の材質、加工条件などを考慮した上で、作業に合った適正な回転数でご使用下さい。なおこのカタログ中には適正オーバーハング（13mm）での最高使用回転数が表示されています。最高使用回転数以上で使用しますと工具の破損など危険ですので定められた回転数以下でご使用下さい。

安全に関するご注意

弊社は製造物責任法（PL法）に基づき、製品および先端工具に、『取扱い説明書』または『安全上のご注意』書を同封しております。安全のレベルによって次の三段階に区分し表示しています。

- ▲危険：人が死亡又は重傷を負う差し迫った危険の発生が想定される内容。
- ▲警告：人が死亡又は重傷を負う可能性が想定される内容。
- ▲注意：人が損傷を負う可能性及び物的損害のみの発生が想定される内容。

製品および先端工具などをお買い上げ戴きましたときは、ご使用前に、取扱い説明書または安全上の注意書を必ず熟読し、理解のうえ正しくお使いください。

精密加工用スチールカッター

Steel cutters for precise cutting

精密加工用钨钢锉刀



金・銀・銅・黄銅などの軟らかい金属の切削、プラスチック、象牙など、モデルやジュエリーの製作、木彫り彫刻などに適しています。



- 長い経験と実績から抜群の切れ味と品質に優れています。
- 寸法精度を厳選した高精度品を揃えました。
- 多種類の形状を用意しましたので用途に合わせてお選び下さい。

C
スチールカッター



最高使用回転数
allowable speed
最高使用转速



軸径
Shank dia
柄直径



ケース入数
pcs / pac
1盒数



粒度
grain size
粒度

ラウンド



30,000
min⁻¹

φ2.34

10

5

品番	刃径 (D)
C1010	φ1.0
C1012	φ1.2
C1014	φ1.4
C1016	φ1.6

品番	刃径 (D)
C1018	φ1.8
C1021	φ2.1
C1023	φ2.3

品番	刃径 (D)
C1025	φ2.5
C1031	φ3.1
C1035	φ3.5
C1040	φ4.0

品番	刃径 (D)
C1045	φ4.5
C1050	φ5.0

インバーテッドコーン



30,000
min⁻¹

φ2.34

10

品番	刃径 (D×L)
C1210	φ1.0×0.9
C1212	φ1.2×1.0
C1214	φ1.4×1.2
C1216	φ1.6×1.4

品番	刃径 (D×L)
C1218	φ1.8×1.6
C1221	φ2.1×1.8
C1223	φ2.3×2.0

テーパードフィッシャー (クロスカット)

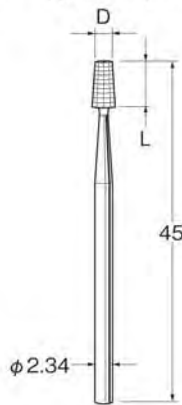

30,000
min⁻¹

φ2.34

10

品番	刃径 (D×L)
C1310	φ1.0×4.2
C1312	φ1.2×4.5
C1316	φ1.6×5.1

品番	刃径 (D×L)
C1321	φ2.1×5.7
C1323	φ2.3×6.0

ストレートフィッシャー (クロスカット)

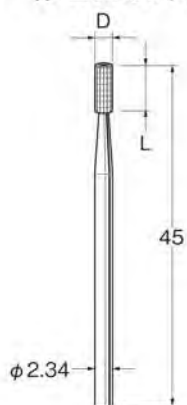

品番	刃径 (D×L)
C1410	φ1.0×4.2
C1412	φ1.2×4.5
C1416	φ1.6×5.1

品番	刃径 (D×L)
C1421	φ2.1×5.7
C1423	φ2.3×6.0

最高使用回転数
allowable speed
最高使用转速

軸径
Shank dia
柄直径

ケース入数
pcs / pac
1盒数

粒度
grain size
粒度

C
スチールカッター

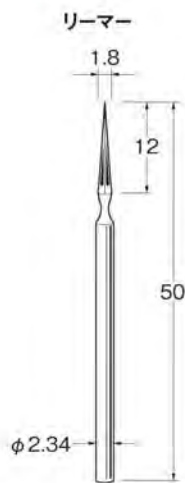

C1518

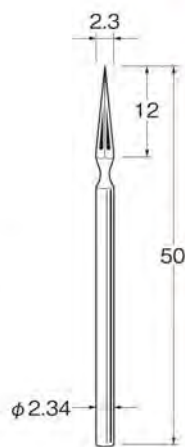

C1523



クラウンソー

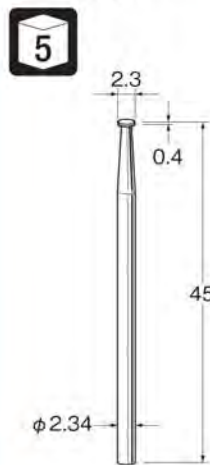

C1623

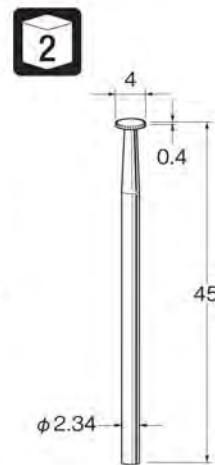

C1640

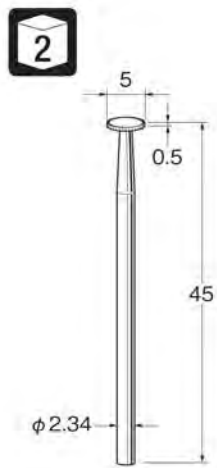

C1650

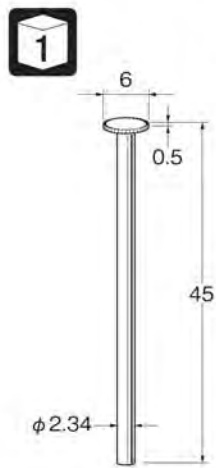

C1660

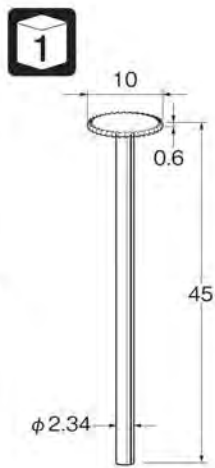

C1610



スリットソー
厚さ0.1mm
穴径φ1.8mm
P155のマンドレルを
ご使用下さい。

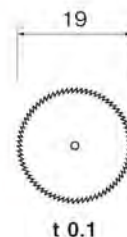

C2019

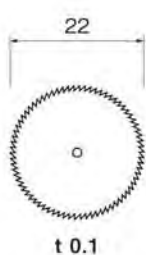

C2022

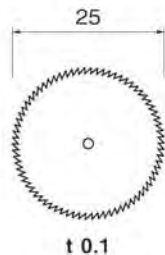

C2025



プレーンカット

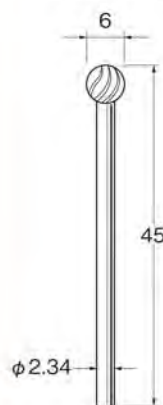

C5006

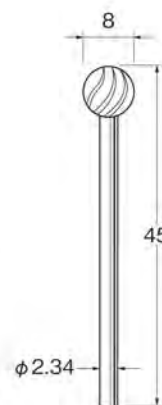

C5008



クロスカット

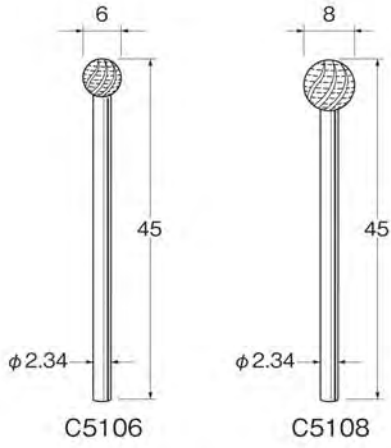

プレーンカット

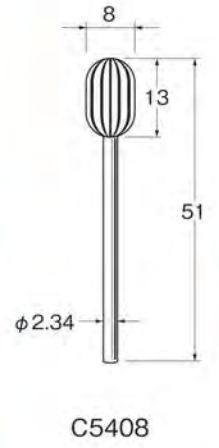

プレーンカット

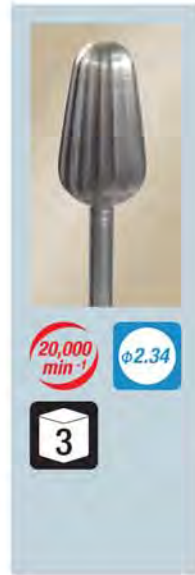
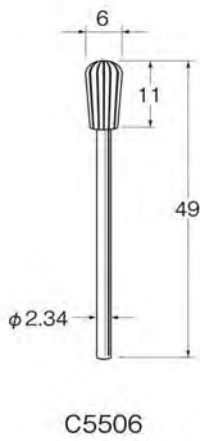

プレーンカット

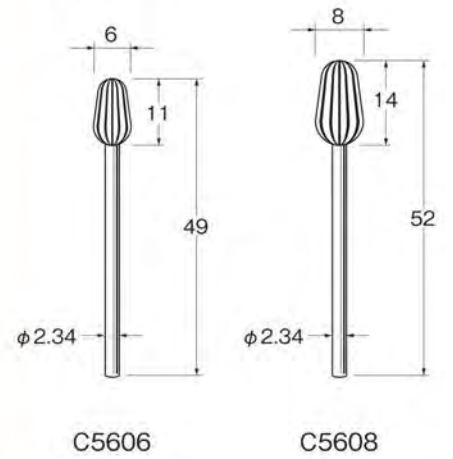

プラスチック用スチールカッター

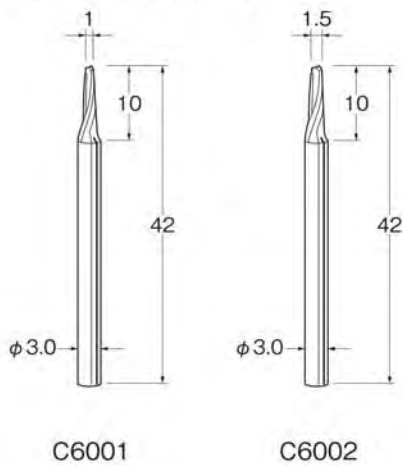

軸径
Shank dia
柄直径
φ3.0



B0031 軸付ブラシセット

セット内容 54本入

軸付ホイール型	B1311～B1320・ B1411～B1420・ B1511～B1520	(各1本)
軸付カップ型	B3211～B3220	(各1本)
軸付エンド型	B4211～B4220	(各1本)
研磨材入りナイロン	B7322～B7341	(各1本)
ケース	TS-06	

軸径
Shank dia
柄直径
φ3.0



B0041 研磨用軸付ブラシセット

セット内容 39本入

軸付ホイール型φ20	B1311～B1316	(各1本)
軸付ホイール型φ25	B1411～B1416	(各1本)
軸付ホイール型φ20ダブル	B1511～B1516	(各1本)
軸付カップ型	B3211～B3216	(各1本)
軸付エンド型	B4211～B4216	(各1本)
研磨材入りナイロン	B7322・B7326・ B7331・B7341	(各1本)
軸付ベベル型	B7351	(1本)
スパイラルブラシ	B8320～B8360	(各1本)
ケース	TS-03	

▼ C スチールカッターセット | Set of steel cutters 彫木専用钨鋼銼刀套装

軸径
Shank dia
柄直径
φ2.34



C0011 スチールカッターセット

セット内容 36本入

■C1010	C1012	C1014	C1016	C1018
C1021	C1023	C1025	C1031	C1035
C1040	C1045	C1050	C1210	C1212
C1214	C1216	C1218	C1221	C1223
C1310	C1312	C1316	C1321	C1323
C1410	C1412	C1416	C1421	C1423
C1518	C1523	C1623	C1640	C1660
C1610				(各1本)
ケース	TS-02			

Z
リ
ユ
ー
タ
ー
工
具
セ
ツ
ト

■安全のため突出し長さに注意し、最高使用回転数以下でご使用ください。 ■安全のため、保護メガネをご使用ください。
■寸法・仕様等を予告なく変更する事があります。



軸径
Shank dia
柄直径
φ2.34

C0021 スチールカッターセット

セット内容 49本入

■C1010	C1012	C1014	C1016	C1018
C1021	C1023	C1025	C1031	C1035
C1040	C1045	C1050	C1210	C1212
C1214	C1216	C1218	C1221	C1223
C1310	C1312	C1316	C1321	C1323
C1410	C1412	C1416	C1421	C1423
C1518	C1523	C1623	C1640	C1660
C1610	C5006	C5008	C5106	C5108
C5206	C5406	C5408	C5606	C5608 (各1本)
C5308	C5506			(各2本)
ケース	TS-02			

▼ D ダイヤモンド砥石セット | Set of diamond grinding points 电镀金刚石磨头套装



軸径
Shank dia
柄直径
φ2.34

D0011 異形状ダイヤモンド砥石セット

セット内容 12本入

■D1009	D1020	D1110	D1120	D1220
D1309	D1410	D1513	D1620	D1650
D1760	D1905			(各1本)
ケース	TS-01			



軸径
Shank dia
柄直径
φ2.34

D0012 異形状ダイヤモンド砥石セット

セット内容 12本入

■D1020	D1040	D1120	D1140	D1240
D1320	D1418	D1685	D1745	D1752
D1760	D1910			(各1本)
ケース	TS-01			