

<取扱説明書>

安全上のご注意

ご使用前にこの「安全上のご注意」を熟読し、正しくお使いください。

ここに示した注意事項は、あなたや他の人々への危害や損害を未然に防止するためのもので、取扱いを誤った場合に想定される内容を、次の3つのレベルに区分しています。

⚠ 危険：人が死亡または重傷を負う差し追った危険の発生が想定される内容

⚠ 警告：人が死亡または重傷を負う可能性が想定される内容

⚠ 注意：人が傷害を負う可能性および物的損害のみの発生が想定される内容

この取扱説明書はいつでも使用できるように、大切に保管してください。

⚠ 警告：直径の太い工具や曲がった工具は使用しないで！

シャンク径以上の工具や曲がった工具の使用は、アジャストチャックの飛散や異常な振動が発生する恐れがあります。大変危険ですので避けてください。

⚠ 注意：回転物に触れないで！

作業中、チャックや工具などの回転しているものに手を触れないでください。高速で回転しているので傷害を負う恐れがあります。

●各部の名称

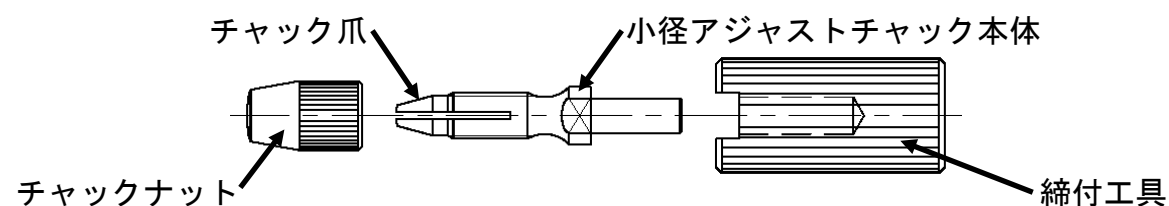

●仕様

チャック能力 直径φ0.3～φ0.8mm

シャンク径 φ3mm

最大使用回転数 20,000min⁻¹

●使用方法

1. 工具の取付は、締付工具の溝に

小径アジャストチャックの平行な平面を合せて挿入して、

使用する工具を取り付けてチャックナットを **手** で締付けてください。

**ペンチやプライヤー等、工具で締付けしないでください。
チャック爪が折れる恐れがあります。**

2. φ3mm コレットを装着したリューター製品に取り付けてください。

低速回転から起動して、回転体の振動や工具の振れを確認してください。

工具の振れが大きい場合は、コレットチャックから外して再度

1.の方法で締付けて、工具の振れの少ない状態で使用してください。

3. 回転数は 20,000min⁻¹以下で使用してください。

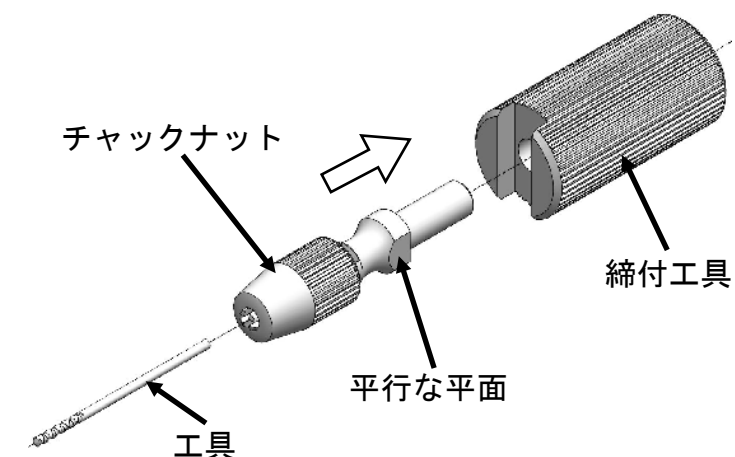

日本精密機械工業株式会社

製品および取扱のお問い合わせは、最寄りの下記営業所まで

本社営業所 〒666-0015 兵庫県川西市小花2丁目2-7-2 TEL (072) 757-8750 (代)
FAX (072) 759-8181

東京営業所 〒130-0014 東京都墨田区亀沢3丁目2-0-11 TEL (03) 3829-2662 (代)
(関根ビル3F) FAX (03) 3829-2446