

砥粒の材質 結合剤 結合度
 WA 白 V P

合金鋼、工具鋼、炭素鋼、ステンレス鋼、一般鋼材（一般研削ハンドグラインダー用）

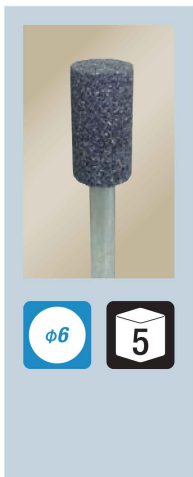
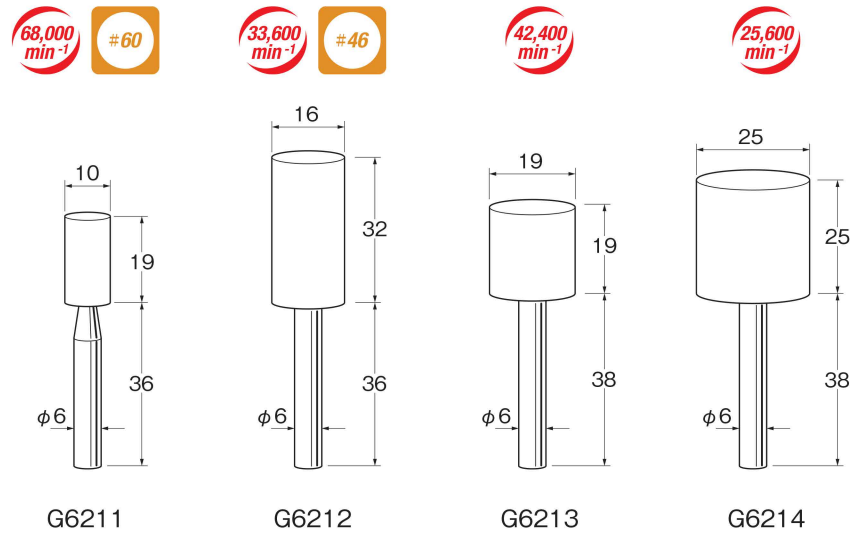

砥粒の材質 結合剤 結合度
 A フルー V P

鋳物、鋳鋼、鋳造品、炭素鋼（生材）（一般研削ハンドグラインダー用）

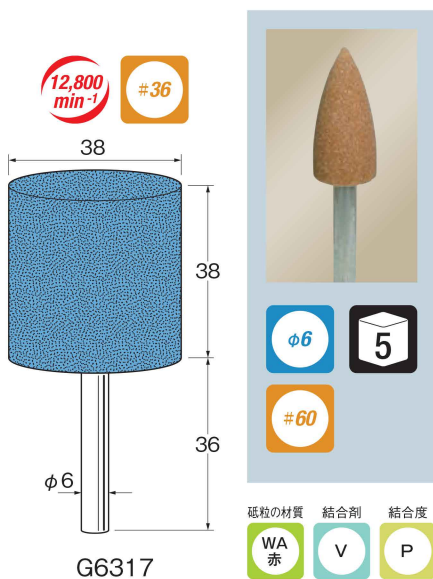
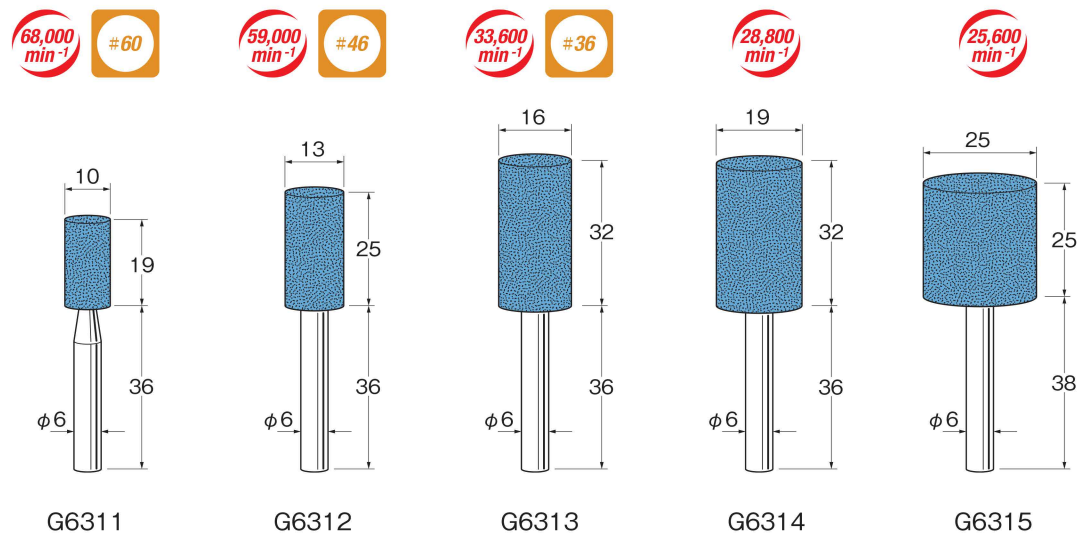

合金鋼、工具鋼、炭素鋼、ステンレス鋼、一般鋼材（一般研削ハンドグラインダー用）

