

# 軽合金用超硬カッター

Cemented carbide cutters  
for light metals

粗齿钨钢硬质旋转锉刀



アルミニウム、マグネシウム、銅、真鍮などの非鉄金属やプラスチック、木材などの非金属の加工に適しています。



- 厳選した高精度品と高品質品を揃えました。
- φ3軸、φ6軸それぞれに多種類の形状を用意しましたので用途に合わせてお選び下さい。
- 刃径φ6以下はオール超硬です。



最高使用回転数  
allowable speed  
最高使用转速



軸径  
Shank dia  
柄直径



ケース入数  
pcs / pac  
1盒数



粒度  
grain size  
粒度

K  
超硬カッター



スパイラルカット

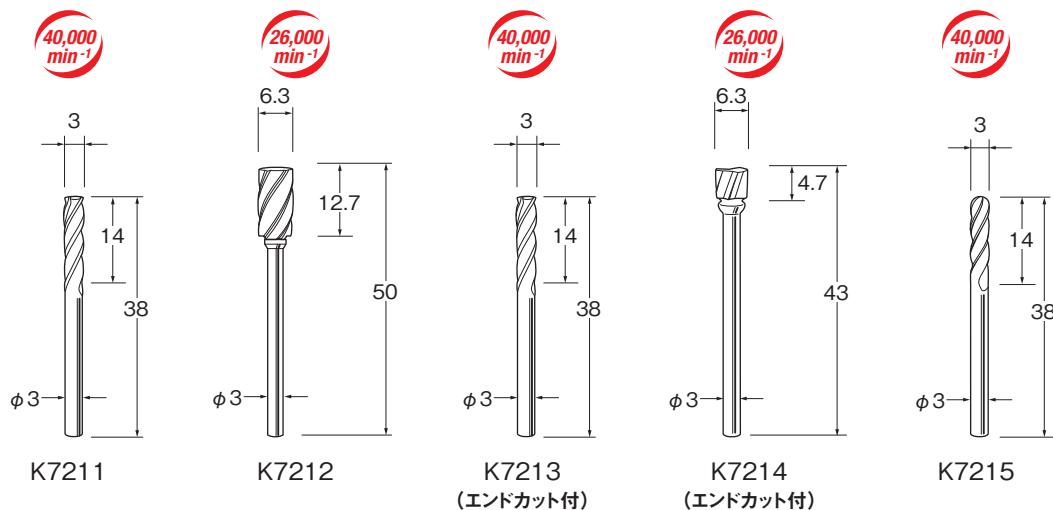

スパイラルカット

