

ロングシャンク超硬カッター

Long-shank cemented carbide cutters
长柄钨钢硬质旋转锉刀



深穴の金属、非金属の研削やバリ取りに適しています。



- 使い易い形状と高品質のものを選びました。
- 刃径φ6以下はオール超硬です。
- 回転数は低速から使用して、適的な回転数でご使用下さい。

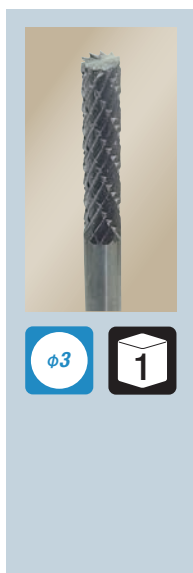

クロスカット

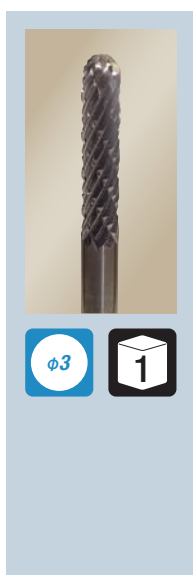
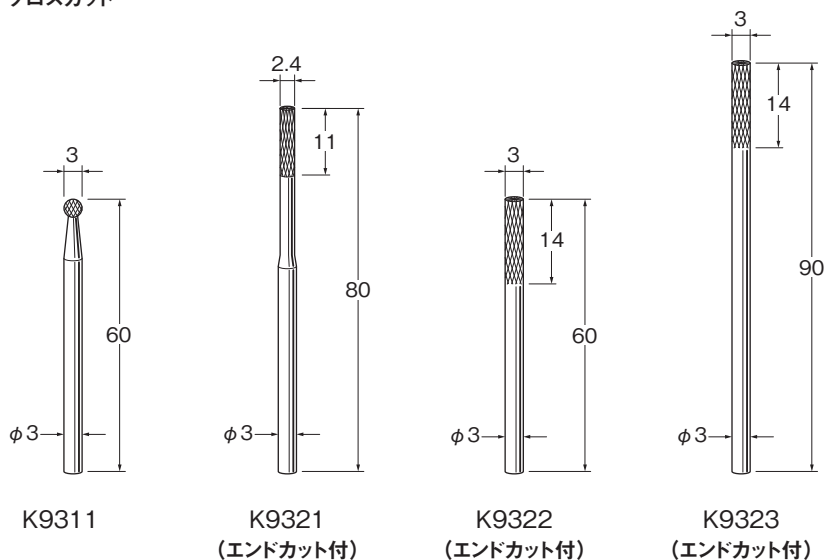

クロスカット

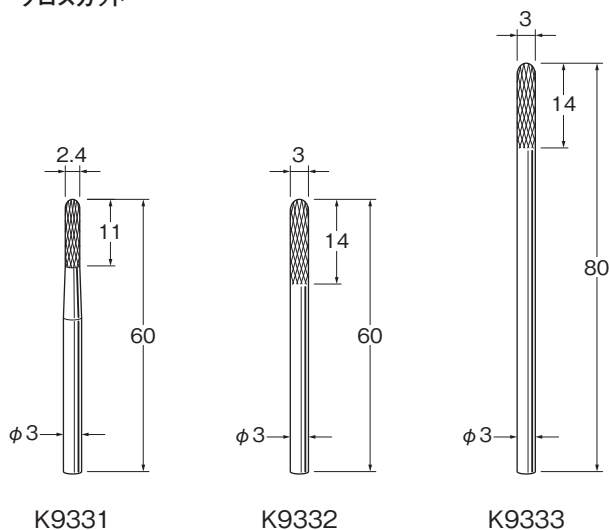

K
超硬カッター