

チップホルダー（小） フェルトチップ、サンドペーパーチップを貼り付けて使用します。

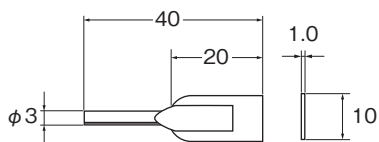

W3001

フェルトチップ（裏面接着剤付）

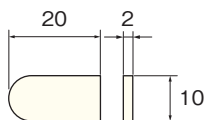

W4001

サンドペーパーチップ（耐水ペーパー裏面接着剤付）

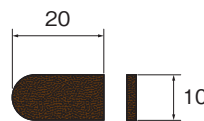

#180	W5001
#240	W5002
#280	W5003
#320	W5004
#400	W5005

#600	W5006
#800	W5007
#1000	W5008
#1200	W5009

W

スイング用工具

スイング用ツールホルダー M4 ダイヤモンド砥石 (P.213) をねじ込んで使用します。

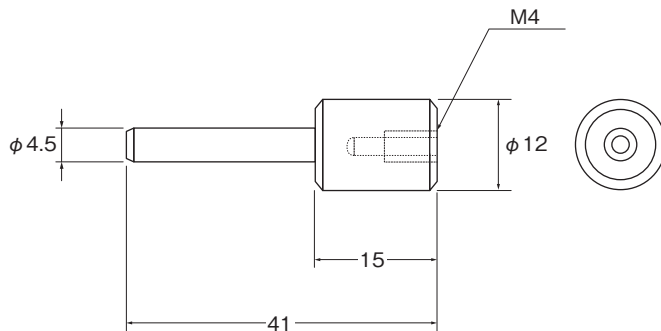

W7001